

加工図

[表示プレート面]

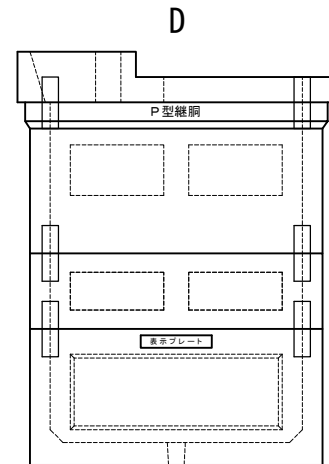
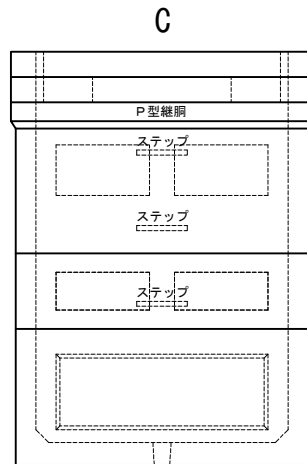
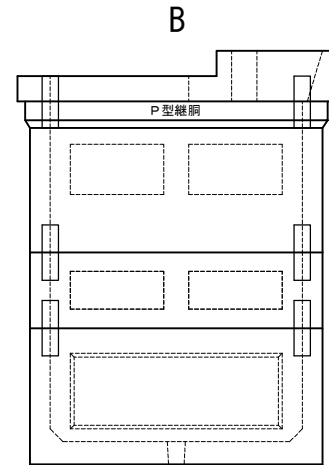
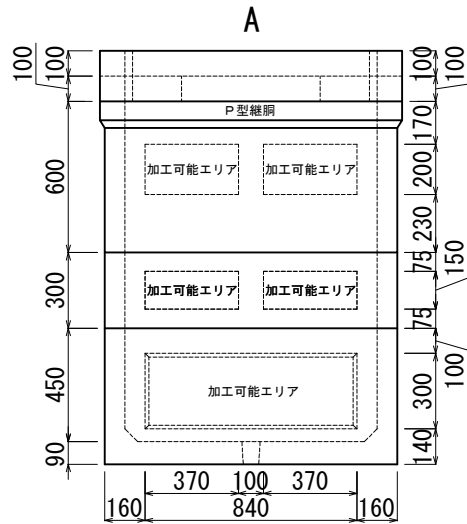
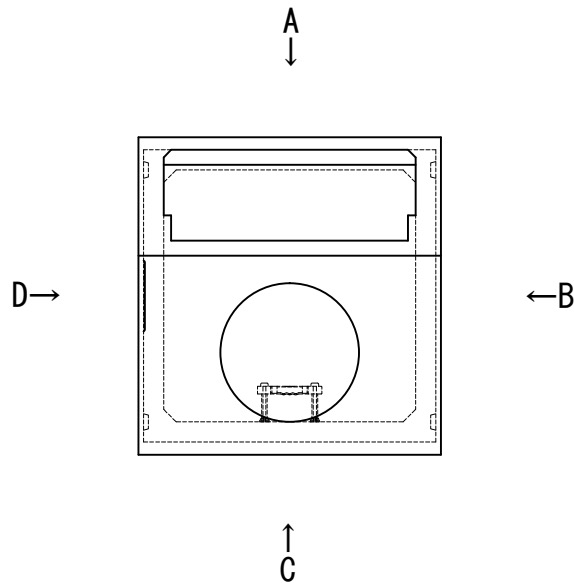

※この図面は外側から見ています。
 ※加工可能エリア外の加工についてはご相談下さい。

管路材(メーカー):				穴のみ				取付			
サイズ	数量	フィック	ビット径	サイズ	数量	フィック	ビット径	サイズ	数量	フィック	ビット径
FEP75			φ51	FEP125			φ170				
FEP75			φ55	FEP125			φ180				
FEP75			φ60	FEP150			φ193				
FEP75			φ65	FEP150			φ205				
FEP75			φ79	FEP200			φ260				
FEP75			φ80								
FEP75			φ95								
FEP75			φ107								
FEP75			φ135								
FEP75			φ150								

※PE管及び単管取付の場合
 別途指示下さい

担当営業	受注	作図	墨だし	加工	検査	完成検査
------	----	----	-----	----	----	------

積込予定日:	年 月 日	お客様ご確認欄
納期:	年 月 日	年 月 日
作図:	年 月 日	印

株式会社 北関東工業

番号		工事件名	
縮尺	1/30	規格	EC-123-14-A (h1350)